

17605 4-fach Gitarrenständer » Roadie«

- durch die Aufbewahrung am Hals auch für ungewöhnliche und asymmetrische Korpusformen geeignet
- sicherer Halt durch speziell geformten, drehbar gelagerten Einhängbügel, welcher sich der Kopfform entsprechend von selbst ausrichtet
- sehr instrumentenschonend dank: a. gummiummanteltem Hals-Einhängebügel
b. dickem Schaumstoffpolster für den Korpus
- zusammenlegbar, d.h. sehr transportfreundlich
- einfache Handhabung in Aufbau und Betrieb; keine Werkzeuge zur Montage notwendig

Vielen Dank, dass Sie sich für dieses Produkt entschieden haben. Diese Anleitung informiert Sie über alle wichtigen Schritte bei Aufbau und Handhabung. Wir empfehlen, sie auch für den späteren Gebrauch aufzubewahren.

SICHERHEITSHINWEISE

- Auf geeigneten, tragfähigen und ebenen Untergrund achten
- Gitarrenständer ordnungsgemäß aufstellen (insbesondere Füße im 90°-Winkel aufbauen, siehe Aufbauanleitung)
- Die Möglichkeit das Produkt zusammenzuklappen oder zu verstellen, birgt naturgemäß Einklemmgefahren; umsichtige Handhabung bei Aufbau, Betrieb und Abbau ist daher unverzichtbar
- Erfahrungsgemäß eignet sich der Einhängbügel für fast alle Kopfformen. Aufgrund der Vielzahl der Gitarrenmodelle kann es jedoch Ausnahmen geben. Bitte vorab prüfen (siehe C.)
- Grundsätzlich soll das Instrument mit Bedacht eingehängt werden. Auf guten Sitz im Bügel und richtige Position des Polsters ist zu achten
- Schutzüberzüge an den Einhängbügeln bestehen aus gummiartigem Kunststoff hoher Güte und sind bis auf einen sehr geringen, technisch unverzichtbaren Anteil, frei von Weichmachern
- Chemische Reaktionen mit den z.T. recht empfindlichen Gitarrenlacken sind uns auch nach intensiven Untersuchungen eines unabhängigen Instituts nicht bekannt geworden
- Jedoch, aufgrund der Weichheit mancher Lacke, insbesondere solcher auf Nitrozellulosebasis, können allein aufgrund der Schwerkraft an den Instrumenten Druckstellen entstehen. Diese sind jedoch so gering, dass sie in keinem Verhältnis stehen zu den typischen Gebrauchsspuren, welche eine bespielte Gitarre im Laufe der Zeit aufweisen wird
- Andere Lasten als Gitarren sind nicht zulässig (z.B. Kleidungsstücke)
- Nur für Innenräume geeignet

AUFBAUANLEITUNG

Der Aufbau des 17605 Gitarrenständers ist sehr einfach. Sämtliche Bauteile des Stativs sind schon vormontiert, so dass es lediglich noch in Position gebracht werden muss.

- 1 Klemmschraube etwas lösen damit ...
- 2 ...das Fußrohr um 90° gedreht werden kann.
- 3 Klemmschraube wieder anziehen bis das Fußrohr fest in der Aussparung des Grundrohres sitzt.
- 4 Zweiten Fuß auf die gleiche Art und Weise platzieren.

Der Zusammenbau erfolgt in umgekehrter Reihenfolge.

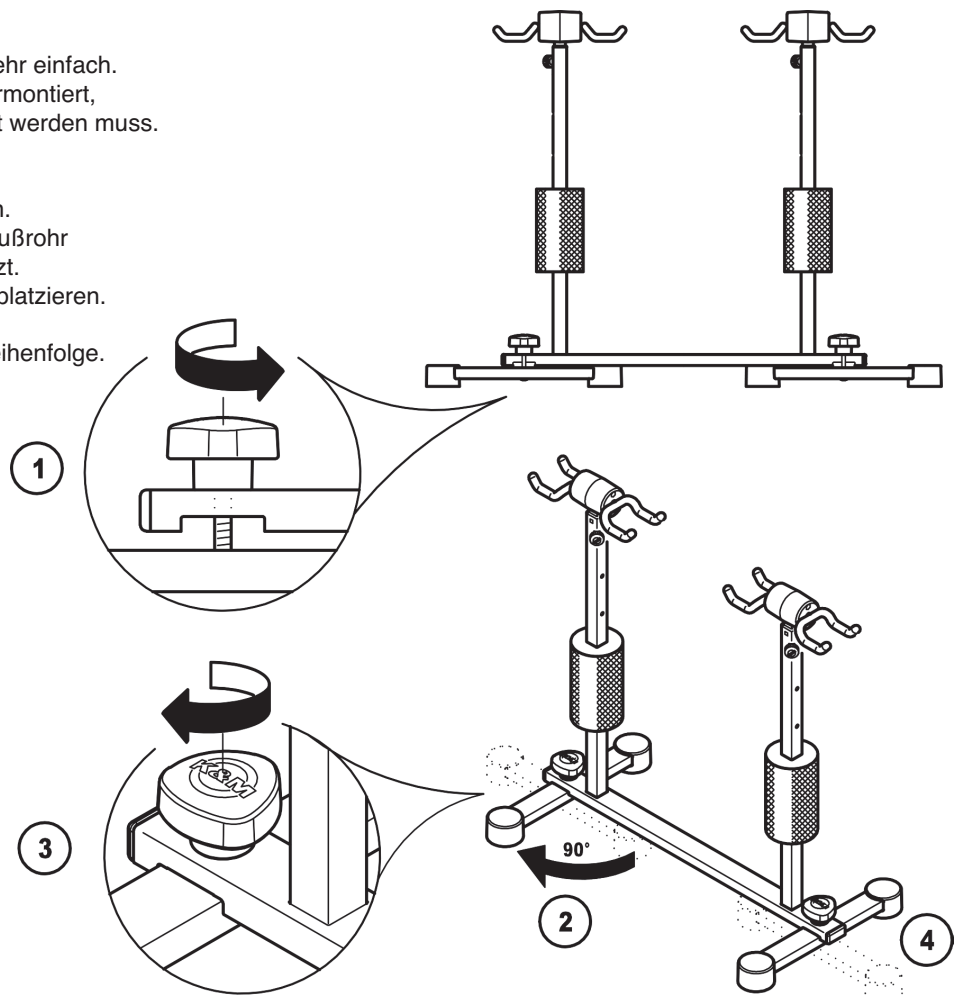

BENUTZERHINWEISE / FUNKTIONEN

EINSTELLUNGEN

A. HÖHE der Einhängebügel - 3 Einstellungen

- Rändelschraube **5** lösen,
- Auszugrohr **6** nach oben ziehen bis der Rastbolzen in Bohrung einrastet **7**.
- Soll eine höhere Einstellung erreicht werden, wiederum auf den Rastbolzen **8** drücken und Auszugrohr erneut anheben.
- Nach Einstellen einer der drei möglichen Höhen **9** wird die Rändelschraube **10** wieder festgedreht.

B. POSITION des Korpuspolsters **11**

- stufenlose Einstellung
- Polsterstück ist so abgestimmt, dass es in die gewünschte Höhe geschoben werden kann und diese Position beibehält.

C. STELLUNG des Einhängebügels

- der Bügel ist drehbar gelagert und passt sich somit automatisch der Kopfform der Gitarre an.

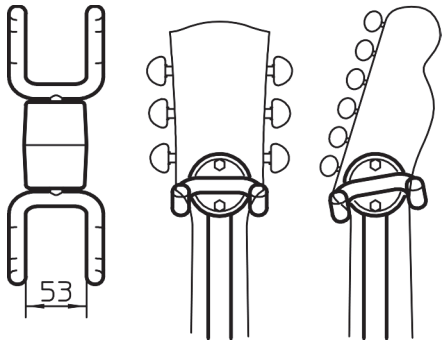

D. INSTRUMENT PLATZIEREN **12**

- Zunächst Gitarre am Hals in den Bügel einhängen und anschließend den Korpus sanft an das Schaumstoffpolster anlehnen.
- gleichermaßen geeignet für E-Gitarren und auch Akustikgitarren.

E. ABMESSUNGEN

F. ZUSAMMENBAU

- Klemmschraube **10** lösen
- Rastbolzen **8** drücken - ggf. mehrmals, bis die Rohre kpl. eingefahren sind
- Klemmschraube **10** wieder anziehen
- Fußrohre einklappen (siehe Aufbauanleitung)

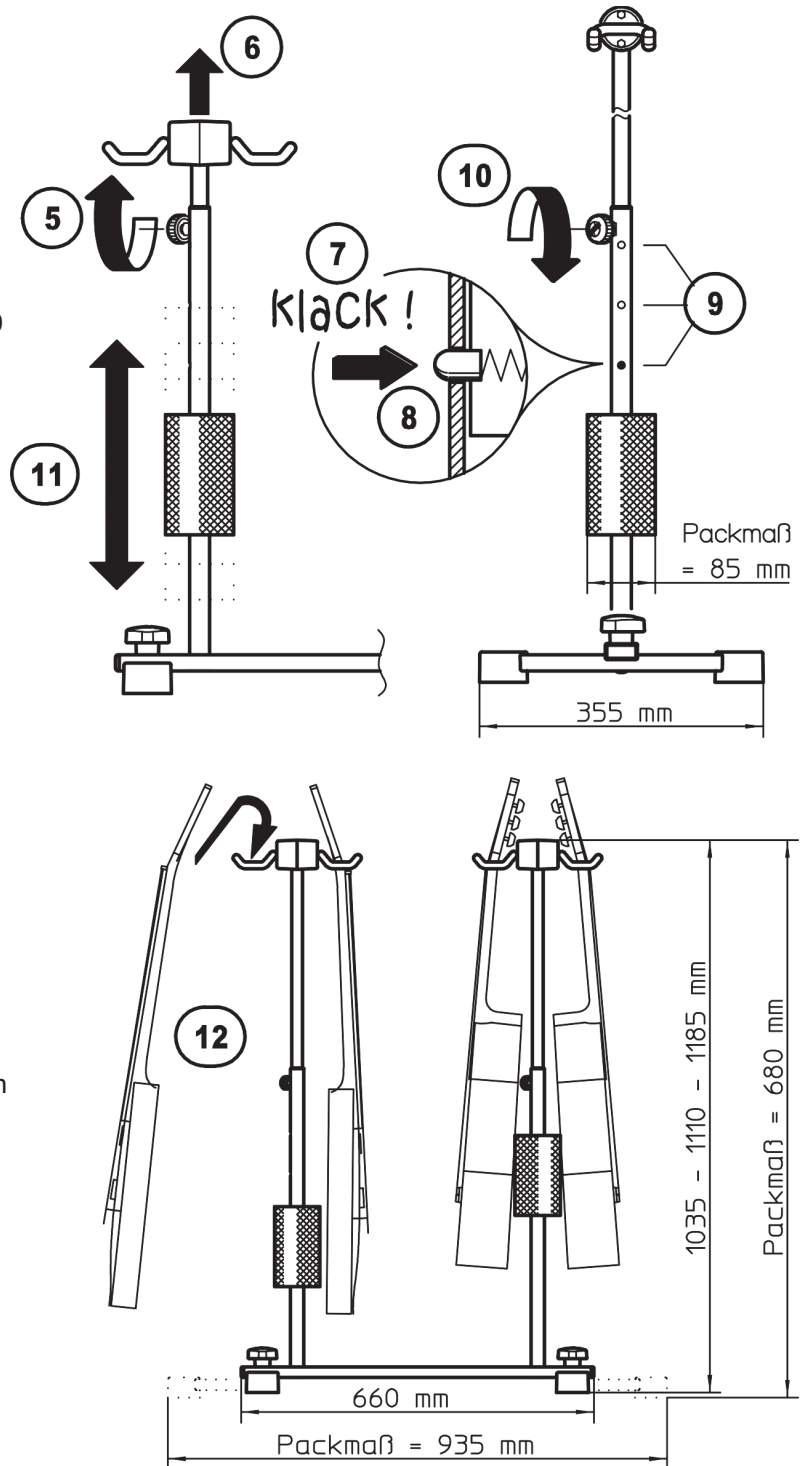

TECHNISCHE DATEN / SPEZIFIKATIONEN PRÜFEN, INSTANDHALTEN, REINIGEN

Material	Rohre, Blechteile, Schrauben - Stahl, schwarz Griffe, Führungen - Polyamid (PA), schwarz Parkettschoner - TPE, schwarz Bügelpolster - TPE, transluzent Polsterrolle - PU-Schaumstoffstück, grau
Maße	Gesamthöhe: 1035 - 1110 - 1185 mm Aufstellmaß/Platzbedarf: B x T 690 x 355 mm
Verpackung	Karton, B x H x T: 940 x 85 x 680 mm
Gewicht	5,0 kg

- Bei Wartungsarbeiten auf etwaige Gefährdungen achten (Einklemmen, Anstoßen)
- Zur Reinigung und Pflege am besten ein leicht feuchtes Tuch und ein nicht scheuerndes Reinigungsmittel benutzen.

FEHLERSUCHE (F) und BESEITIGUNG (B)

F: Stativ wackelt

B: Boden prüfen, Fußrohre auf richtige Position und festen Sitz prüfen und ggf. korrigieren, d.h. Fußrohr im 90°-Winkel aufstellen und Schraube fest anziehen

F: Höhe passt nicht

B: Auszugrohr einstellen (3 mögliche Höhen, siehe A.)

F: Auszugrohr wackelt

B: Prüfen ob Bolzen eingerastet ist und Klemmschraube **10** festziehen

INFOBLATT für

16280-014-00 Gitarren-Wandhalter

17513-016-00 3-fach Gitarrenständer » Guardian 3«

17515-016-00 5-fach Gitarrenständer » Guardian 5«

17525-016-00 5-fach E-Gitarrenständer » Guardian 5«

17534-016-00 4-fach Gitarrenständer » Guardian 3+1«

17540-013-00 E-Gitarrenständer

17605-000-00 4-fach Gitarrenständer » Roadie«

Unsere Gitarrenständer in transluzenter Ausführung sind für alle Gitarrenlacke, einschließlich Nitrolacke geeignet. Die farblosen Auf- und Anlegeelemente bestehen aus hochwertigem Elastomer, die keine Farbpigmente enthalten.

Somit sind Farbpigmentwanderungen aus dem Ständer zur Gitarre ausgeschlossen. Im Einzelfall kann es bei noch nicht vollständig ausgehärteten Nitrolacken dazu kommen, dass die Farben der Gitarrenoberfläche „ausbluten“, d.h. die Farben der Lacke „wandern“, verwischen bzw. verblassen, außerdem können Druckstellen entstehen.

König & Meyer übernimmt in solchen Fällen keine Haftung!

Bitte beachten Sie unbedingt auch die Hinweise des jeweiligen Gitarrenherstellers. Wir empfehlen, hochwertige Gitarren langfristig im Koffer aufzubewahren.

17605 Four guitar stand » Roadie«

- ideally secures headstocks using support arms and is ideally suited for uncommon and asymmetrical instrument forms
- securely hold the guitars through specially formed , adjustable support arms, which self-adjust to the headstock
- excellent instrument protection thanks to:
 - a. the rubberized headstock support arms
 - b. the thick foam cushioning for the protection of the instrument's body
- collapsible, i.e. very transport friendly
- simple handling for setup and use; tools are not required for assembly

Thank you for choosing this product. This instruction manual informs you about the important steps to set up and handle the product. We recommend to keep the manual in a separate place for a possible later use.

SAFETY NOTES

- Be sure that the surface is suitable, sturdy and level
- Properly setup the guitar stand (ensure that the legs are at a 90°, please refer to the set up instructions)
- The fact that the product is collapsible and adjustable, can result in the risk of pinching/wedging. Careful and attentive handling during setup, operation, and disassembly is indispensable.
- The support arms are suitable for almost all headstocks. Due to the wide array of guitar models - exceptions are possible. Please check first (refer to C.)
The instrument must always be placed into the support arms with due care. Please ensure that the guitar is placed securely into the stand and that it is placed properly against the cushion.
- The protective covers on the support arms are made of high quality rubberized plastic and to the extent technically possible free of softening agents.
Chemical reactions with the, in part, very sensitive guitar coatings were not identified by tests performed by an independent institute. However, due to the softness of some surfaces, in particular nitrocellulose based surfaces, dents can appear on the instruments simply as a result of gravity. These are, however, so minimal, that when compared to the regular wear and tear of an instrument, this can be considered within normal range.
- Other objects than guitars are not permitted (e.g. clothing).
- Only suitable for indoor use

SET UP INSTRUCTIONS

Setting up the 17605 Guitar Stand is very easy.
All stand components come pre-assembled.
All that needs to be done is to place the stand in position.

- 1 Loosen the clamp screw so that ...
- 2 ...the foot tube can be turned 90°.
- 3 Tighten the clamp screw until the foot tube fits snugly into the groove of the base tube.
- 4 Repeat the directions when installing the second foot.

Disassembly is performed in reverse order.

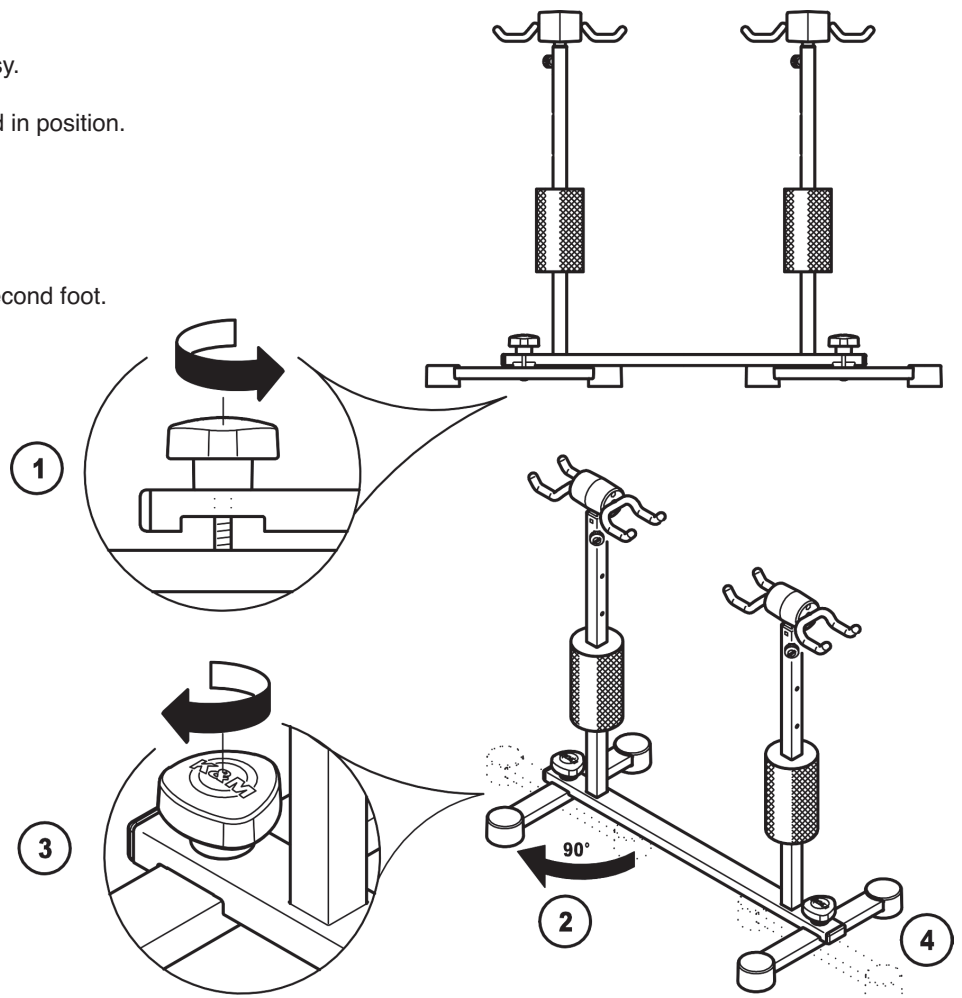

USAGE NOTES / FUNCTION

ADJUSTMENTS

A. HEIGHT of the SUPPORT ARMS - 3 SETTINGS

- Loosen the finger screw **5**,
- Pull the extension tube **6** upwards until the locking pin clicks into the drill hole **7**.
- If the setting height needs to be adjusted, press the locking pin **8** and adjust the extension tube.
- After adjusting to one of the three possible heights **9** re-tighten the finger screw **10**.

B. POSITION of the INSTRUMENT BODY CUSHION **11**

- variable adjustment
- The cushion is adjusted, so that the desired height is attained and this position is maintained.

C. POSITIONING the Support Arms

- the support arms are adjustable and automatically adjust to the headstock of the guitar.

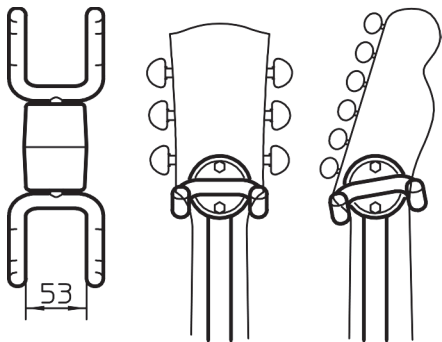

D. PLACEMENT OF THE INSTRUMENT **12**

- Place the neck of the guitar into the support arms, then carefully lean the guitar against the cushioning.
- is also suited for E-guitars and acoustic guitars.

E. DIMENSIONS

F. ASSEMBLY

- Loosen the clamping screw **10**
- Press the locking pin **8** - if needed several times, until the extension tubes retract completely
- Re-tighten the clamping screw **10**
- retract the legs (refer to setup instructions)

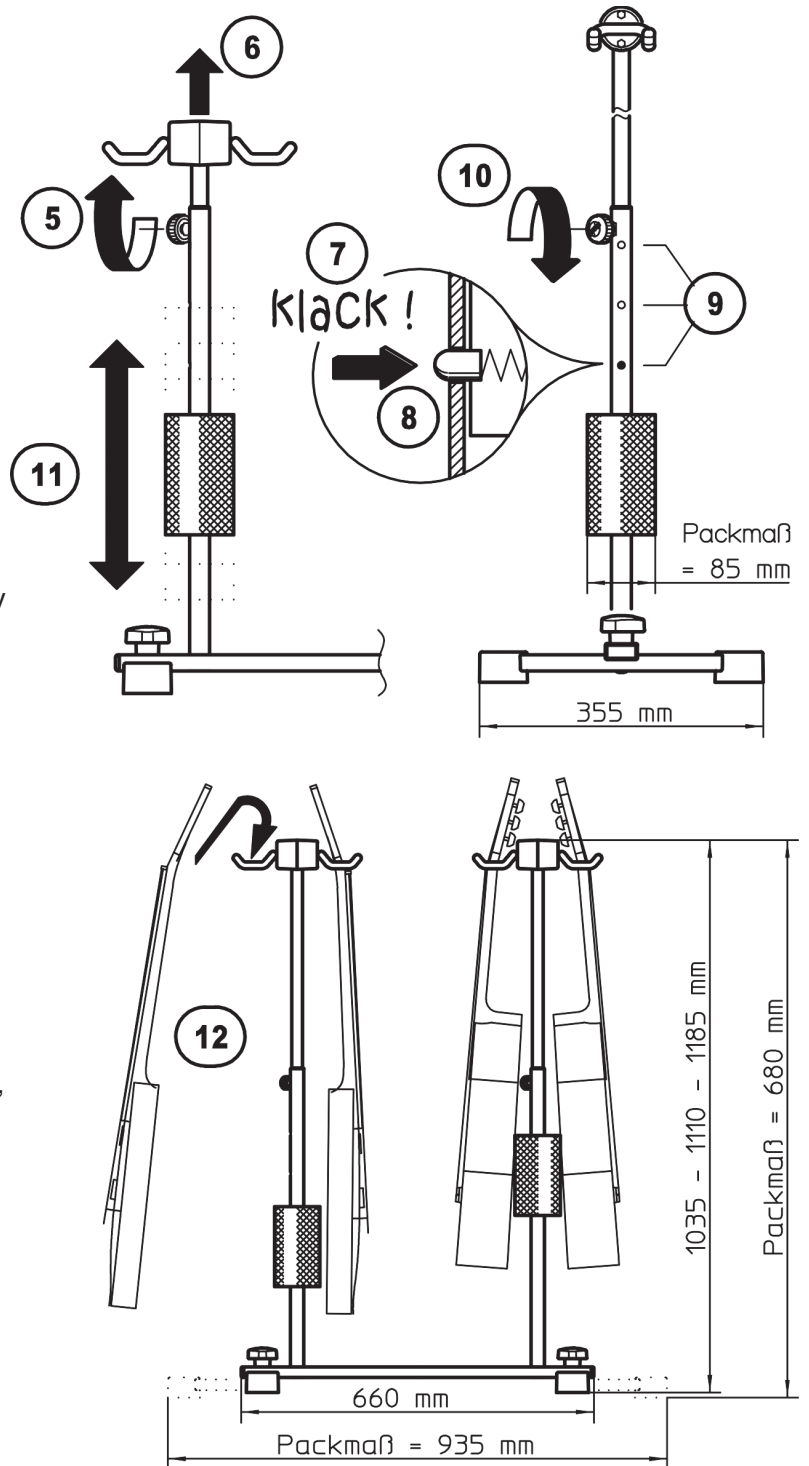

TECHNICAL DATA

Material	Tubes, sheet metal parts, screws - Steel, black Handles, guides - Polyamide (PA), black End caps - TPE, Black Support arm cushioning - TPE, translucent Cushioning - PU-foam material, gray
Dimensions	Overall height: 1035 - 1110 - 1185 mm Setup Dimensions: W x D 690 x 355 mm
Packaging	Box, W x H x D: 940 x 85 x 680 mm
Weight	5.0 kg

CHECK, MAINTENANCE, CLEANING

- In the event of workstation maintenance pay attention to possible risks (wedging, knocking over)
- To care for the product use a damp cloth and a non-abrasive cleaning agent.

FAULT-FINDING (F) and REPAIR (R)

F: Stand is not stable

R: Check the floor, are the feet in the proper position and check that the stand is sturdy and if needed make the appropriate adjustments, i.e. set up the foot tube at a 90° angle and tighten the screw

F: Height of the stand needs to be adjusted

R: Adjust the extension tube (3 possible height settings, see A.)

F: Holder is not stable

R: Check if the locking pin has clicked into position and tighten the clamping screw **10**



KÖNIG & MEYER

Stands For Music

INFO SHEET for

- 16280-014-00 Guitar wall mount**
- 17513-016-00 Three guitar stand » Guardian 3«**
- 17515-016-00 Five guitar stand » Guardian 5«**
- 17525-016-00 Five e-guitar stand » Guardian 5«**
- 17534-016-00 Four guitar stand » Guardian 3+1«**
- 17540-013-00 E-guitar stand**
- 17605-000-00 Four guitar stand » Roadie«**

Our guitar stands in the translucent version are suitable for all kinds of guitar lacquers, including nitro lacquer. The colorless support elements are made of high quality elastomer plastic, which does not contain any color.

Therefore discoloration from the stand to the guitar is eliminated. However with nitro lacquers which are not fully hardened it can happen in some cases that the colors of the guitars “bleed”, that means that the colors blur or fade, and can cause dents.

König & Meyer is not liable for such damages!

Please regard the respective guitar manufacturer’s instruction manual.

We recommend to keep high quality guitars in the guitar case for long-term storage.