

42020 Rack Wagen

- Tragkraft: 50 kg
- 21 HE (unten 9, oben 12)
- Robuste Stahlrohrkonstruktion
- Fahrbar durch 4 Lenkrollen (2 davon feststellbar)
- Inkl. 32 Schraubensätzen (für 8 Geräte)
- Schwenkbares Oberteil

Vielen Dank, dass Sie sich für dieses Produkt entschieden haben. Diese Anleitung informiert Sie über alle wichtigen Schritte bei Aufbau und Handhabung. Wir empfehlen, sie auch für den späteren Gebrauch aufzubewahren.

SICHERHEITSHINWEISE Siehe Seite 2

AUFSTELLANLEITUNG

BESTANDTEILE

Zunächst Sichtprüfung vornehmen, ob alle Teile vorhanden und in Ordnung sind:

- 1 Gestell links 2 Gestell rechts 3 Verbindungsrohre (3x)
 4 Rahmen-Oberteil (die Abstandhalter-Stange 4-a wird bei der Montage entfernt)
 5 - 5.1 Lenkrolle mit Bremse (2x) 5.2 Lenkrolle (2x)
 5.3 U-Scheibe 8,4 x 24 mm (6x) 5.4 U-Scheibe 8,4 x 16 mm (4x)
 5.5 Federscheibe (4x) 5.6 Flanschmutter M8 (4x)
 5.7 Inbusschlüssel SW5 5.8 Inbusschlüssel SW6
 6 - 6.1 Halbrundkopfschraube M8 x 45 mm (6x)
 6.2 Zylinderschraube M8 x 20 mm (4x) 6.3 Knebelschraube M8 x 25 mm (2x)
 7 - 7.1 Abdeckkappe 60 x 30 mm (6x) 7.2 Kappe 25 x 25 mm (2x)
 7.3 Kappe 30 x 30 mm (4x)
 8 - 8.1 Linsenkopfschrauben (32x) 8.2 Käfigmutter (32x)

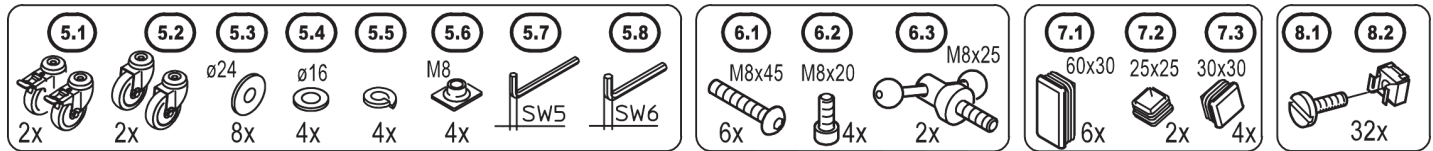
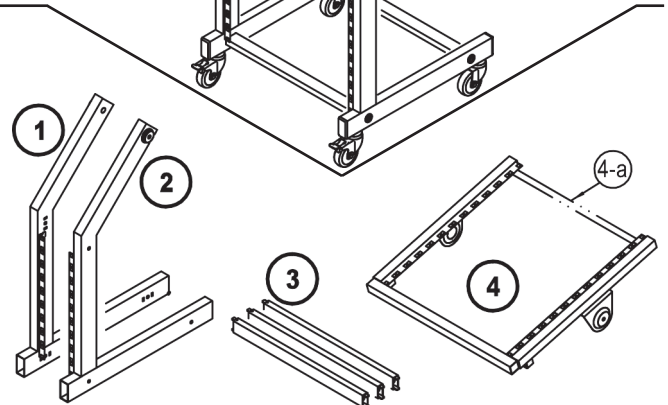

ZUSAMMENBAU A-D

A. GESTELLE (Seitenwangen) MONTIEREN:

- Beide Gestelle 1, 2 werden je mit einer Lenkrolle mit Bremse 5.1 und ohne Bremse (5.2) ausgestattet.
- Schraube 6.2, durch die Federscheibe 5.5, die U-Scheibe 5.4 und die jeweilige Lenkrolle führen
- Flanschmutter 5.6 im Gestellrohr platzieren und Schraube 6.2 mitsamt Lenkrolle eindrehen

B. GESTELLE VERBINDEN

- Das erste Verbindungsrohr 3 zunächst einseitig mit einem der beiden Gestelle verschrauben. Dazu Schraube M8 x 45 mm 6.1 und U-Scheibe ø 24 mm 5.3 benutzen
- Nun die andere Seite des Verbindungsrohres 3 mit dem anderen Gestell verschrauben. Hierzu ebenfalls die Schraube M8 x 45 mm 6.1 und die U-Scheibe ø 24 mm 5.3 verwenden
- Die beiden anderen Verbindungsrohre 3 auf die gleiche Weise mit den Gestellen verbinden.

C. RAHMEN-OBERTEIL MONTIEREN

- Die Seitenlaschen des schwenkbaren Rahmens 4 verfügen auf der Innenseite über Konusbuchsen 4.1. Bei der Montage werden diese Konusbuchsen über die Konusscheiben 4.2 geschoben, welche sich am oberen Ende der Gestelle 1, 2 befinden. Auf guten Sitz der Teile achten 4.3.
- Das so eingesetzte Rahmen-Oberteil wird nun mittels der beiden Knebelschrauben 6.3 und U-Scheiben 5.3 mit den Gestellen verschraubt.

D. ROHRKAPPEN AUFBRINGEN

- Mit Vorsicht zu Werke gehen. Wir empfehlen einen Gummihammer zu benutzen oder sie ziehen Handschuhe an und pressen die Kappen langsam von Hand in die Öffnungen der Rohre.
- 6x Kappen 60 x 30 mm 7.1 für die seitlichen Gestelle 1, 2
- 2x Kappen 25 x 25 mm 7.2 für Anschlagstutzen unterhalb des Rahmens
- 4x Kappen 30 x 30 mm 7.3 für die seitlichen und hinteren Öffnungen des Rahmens

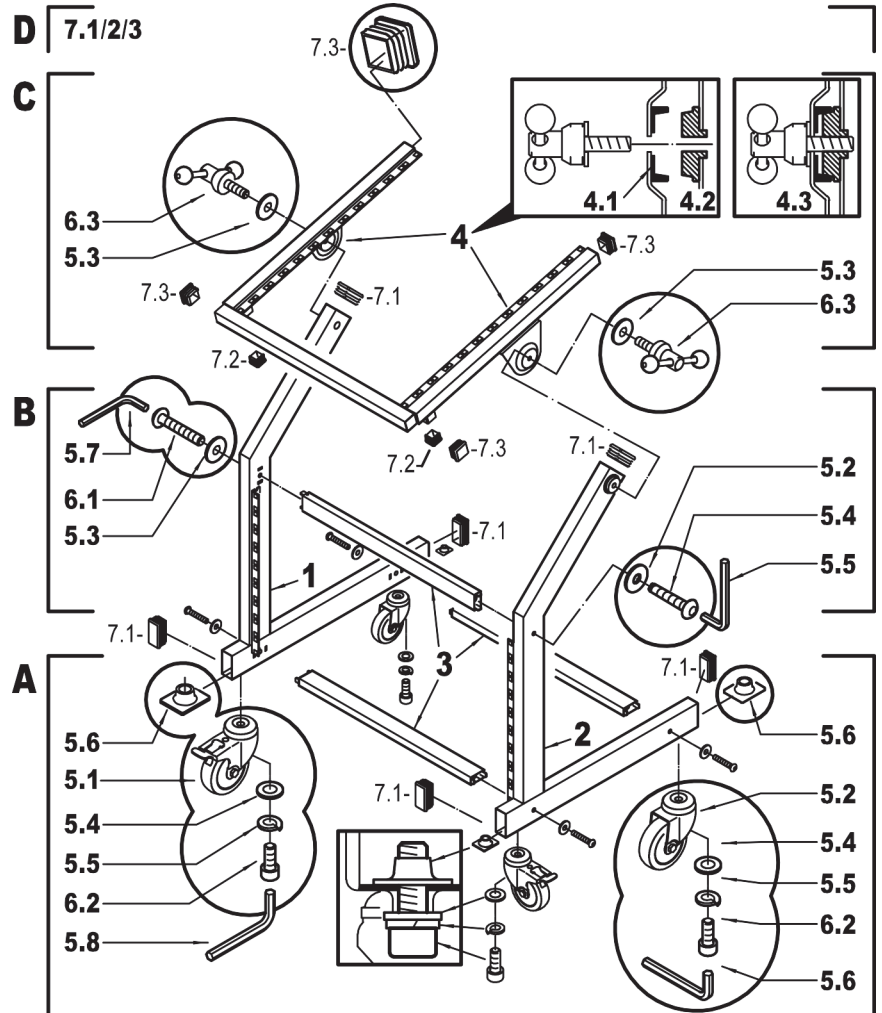

BENUTZERHINWEISE / FUNKTIONEN E-I

E. ABMESSUNGEN

- Außenmaße: B 570(660) x T 600 x H 910 mm
- Grundgestell vorn: 9 HE (400 mm)
- Rahmen-Oberteil: 12 HE (535 mm) - neigbar von 0° (=waagrecht) bis 45°

F. GERÄTE EINBAUEN

- a. Vorab-Informationen
- Es passen nur 19"-Geräte mit den entsprechenden Lochabständen (HE)
 - Beigefügt sind: je St. 32 Linsenkopfschrauben **8.1** und Käfigmutter **8.2** (Nachbestellungen: Schrauben 03-05-531-25, Muttern 03-08-370-00)
 - Befestigen Sie jedes Gerät mit den dafür vorgesehenen 4 Verschraubungen
 - Um sich die wiederholte Montage und Demontagen der Käfigmutter zu ersparen, empfiehlt es sich vor der Montage einen Plan über die vorgesehenen Positionen des kompletten Equipments zu erstellen.
- b. Der Einbau
- Die Käfigmutter **8.2** werden von hinten in die entsprechende Stelle der Rackschiene eingeklipst.
 - Die Frontplatte des Geräts wird dann mittels 4 Linsenkopfschrauben **8.1** an der Rackschiene befestigt

G. RAHMEN EINSTELLEN

- Das Rahmen-Oberteil kann von 0° bis 45° stufenlos verstellt werden.
- Vor dem Lösen der beiden Knebelschrauben **6.3** den Rahmen, insbesondere im belasteten Zustand, festhalten um ungewolltes Wegkippen zu verhindern.
- Beide Knebelschrauben etwas lösen, bis der Rahmen in den seitlichen Lagerbuchsen sanft bewegt werden kann
- Die gewünschte Stellung des Rahmens durch festes Anziehen der Knebelschrauben **6.3** sichern

H. LAUFROLLEN

- Vier leichtlaufende Qualitäts-Lenkrollen (2x **5.1**, 2x **5.2**) ermöglichen das komfortable und sicheren Verschieben des Rack-Wagens im Studio
 - Im ruhenden Zustand des Rack-Wagens empfehlen wir die Bremsen der beiden Feststellrollen **5.1** stets einzurasten.
- Dazu werden die Laschen nach unten gedrückt bis sie hörbar einrasten. Die Bremsen können per Fuß betätigt bzw. gelöst werden.

E. ABMESSUNGEN

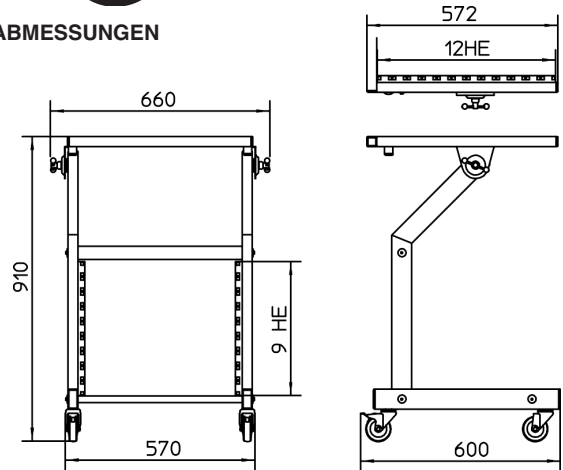

F. GERÄTE EINBAUEN

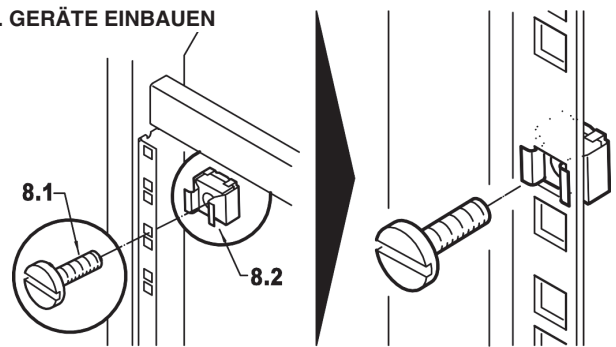

G. RAHMEN EINSTELLEN

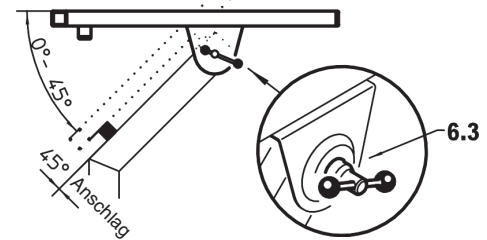

H. LAUFROLLEN

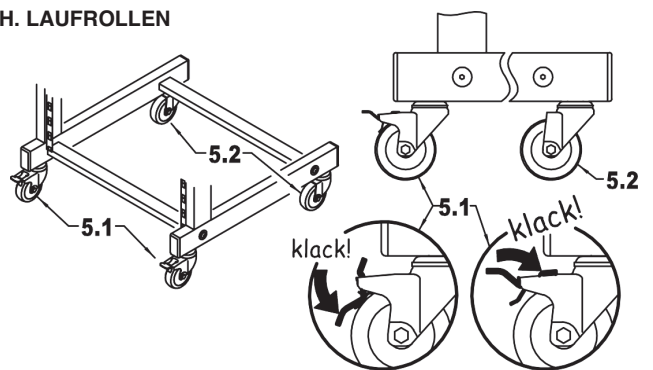

SICHERHEITSHINWEISE

- Max. belastbar bis 50 kg
- ausschließlich für 19"-Equipment
- Auf feste Schraubverbindungen achten
- Der Untergrund muss eben und tragfähig sein
- Die Möglichkeit das Oberteil zu schwenken birgt naturgemäß Einklemmgefahren; umsichtige Handhabung bei Aufbau, Betrieb und Abbau sind daher unverzichtbar
- Wird das Produkt beschädigt, darf es erst nach seiner Instandsetzung wieder benutzt werden

I. AUFSATZ 42021 (OPTIONAL)

- Der Aufsatz 42021 gehört nicht zum Lieferumfang des Rack-Wagens 42020, kann aber bei Bedarf nachgerüstet werden und verfügt über eine Kapazität von weiteren 9 HE.
- Sicherheits- und Montagehinweise sind der Aufbauanleitung des 42021 zu entnehmen.
- Die maximale Tragkraft des Rack-Wagens von 50 kg gilt auch bei zusätzlicher Verwendung und Belastung des Aufsatzes 42021.

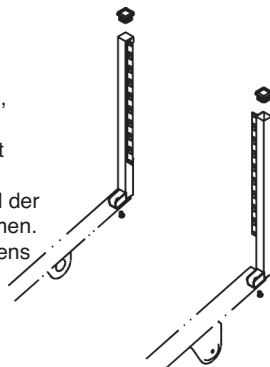

PRÜFEN, INSTANDHALTEN, REINIGEN

- Bei Wartungsarbeiten auf evtl. Gefährdungen achten (Einklemmen, Anstoßen)
- Gegen unerwünschtes Wegrollen stets die Bremsen der Feststellrollen betätigen
- Zur Reinigung ein leicht feuchtes Tuch sowie ein nicht scheuerndes Reinigungsmittel benutzen

FEHLERSUCHE (F) und BESEITIGUNG (B)

- | | |
|--|---|
| F: Der Wagen fühlt sich instabil an | B: Schrauben 6 prüfen und ggf. nachziehen |
| F: Der Wagen rollt davon | B: Vollständigkeit und Feststell-Funktion der Rollen prüfen |
| F: Das Rahmen-Oberteil bewegt sich | B: Knebelschrauben prüfen und nachziehen |
| F: Die eingebauten Geräte sitzen nicht richtig | B: Funktion der Konusbuchsen sicherstellen |
| | B: Schrauben und Käfigmuttern prüfen auf: <ul style="list-style-type: none"> - Vollständigkeit, ggf. ergänzen - Funktion und Gängigkeit, ggf. tauschen - Festsitz, ggf. nachziehen |

TECHNISCHE DATEN

Material	Rohre, Rackschienen, Laschen: Stahl gepulvert, schwarz Verbindungselemente: Stahl verzinkt Kappen: PE, schwarz
Traglast	max. 50 kg
Verpackung	Karton: 790 x 580 x 140 mm
Gewicht	13 kg

42020 Rack wagon

- Load Bearing Weight: 50 kg
- 21 HE (bottom 9, top 12)
- Robust steel tube construction
- Drivable using 4 swivel caster (2 with brakes)
- Incl. 32 screw sets (for 8 devices)
- Upper section swivel mounted

Thank you for choosing this product. The instructions provide directions and the important setup and handling steps. We recommend you keep these instructions for future reference.

SAFETY NOTES See page 4

SETUP INSTRUCTIONS

COMPONENTS

Conduct a visual inspection to ensure that all the parts are included and are in working order:

- 1 Frame left 2 Frame right 3 Connection tubes (3x)
 4 Frame upper section (the space tube 4-a is removed during assembly)
 5 - 5.1 Caster with brake (2x) 5.2 Caster (2x)
 5.3 U-disk 8,4 x 24 mm (6x) 5.4 U-disk 8,4 x 16 mm (4x)
 5.5 Spring washer (4x) 5.6 Flange nut M8 (4x)
 5.7 Allen wrench SW5 5.8 Allen wrench SW6
 6 - 6.1 Half-roundhead screw M8 x 45 mm (6x)
 6.2 Cylinder screw M8 x 20 mm (4x) 6.3 Tommy screw M8 x 25 mm (2x)
 7 - 7.1 End cap 60 x 30 mm (6x) 7.2 Cap 25 x 25 mm (2x)
 7.3 Cap 30 x 30 mm (4x)
 8 - 8.1 Rounded head screws (32x) 8.2 Cage nut (32x)

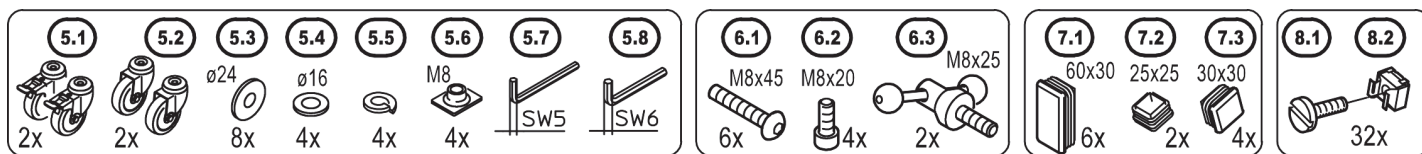
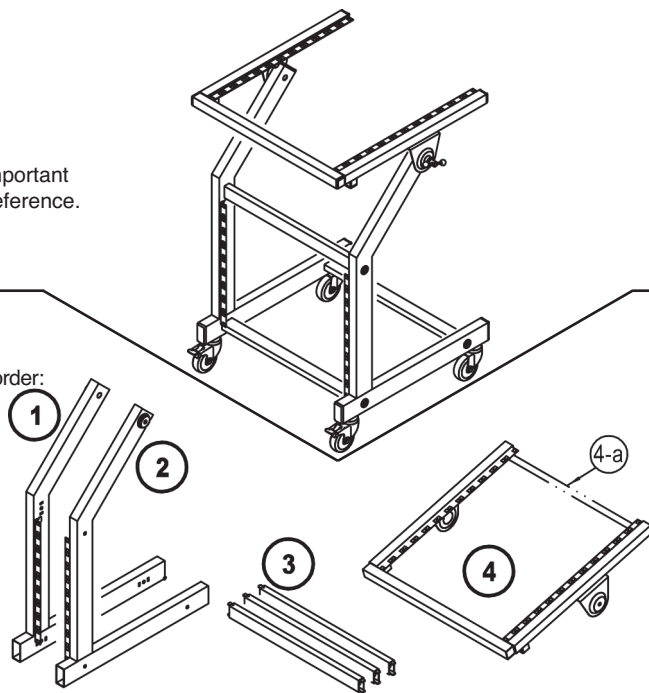

ASSEMBLY A-D

A. MOUNT FRAMES (Side walls):

- Both Frames 1, 2 are equipped with one caster with brake 5.1 and one caster without a brake 5.2.
- Screw 6.2 is placed through the spring disk 5.5, the U disk 5.4 into the respective caster.
- The flange nut 5.6 is placed in the frame tube and together the screw 6.2 is screwed with the caster into the frame tube

B. CONNECT THE FRAMES

- The first connection tube 3 is screwed into both frames on one side. Use screw M8 x 45 mm 6.1 and U-disk \varnothing 24 mm 5.3 for this
- Now screw in the connection tubes 3 with the other frame. Use screw M8 x 45 mm 6.1 and U-disk \varnothing 24 mm 5.3 for this too
- The other two connection tubes 3 are connected in the same way to the frames.

C. MOUNT UPPER SECTION FRAME

- The side connectors of the swivel mounted frame 4 are equipped with a tapered locked bushing on the inside 4.1 During installation the tapered locked bushings are placed over the tapered disks 4.2, which are located on the upper end of the frame 1, 2. Ensure that the parts fit properly together 4.3.
- Such that the upper section frame is now connected using both Tommy screws 6.3 and U-disks 5.3.

D. TUBE CAP PLACEMENT

- Use caution! We recommend the use of a rubber mallet or put on a pair of gloves and slowly press the caps by hand into the openings of the tubes.
- 6x caps 60 x 30 mm 7.1 for the side frames 1, 2
- 2x caps 25 x 25 mm 7.2 for the protective supports under the frame
- 4x caps 30 x 30 mm 7.3 for the side and back frame openings

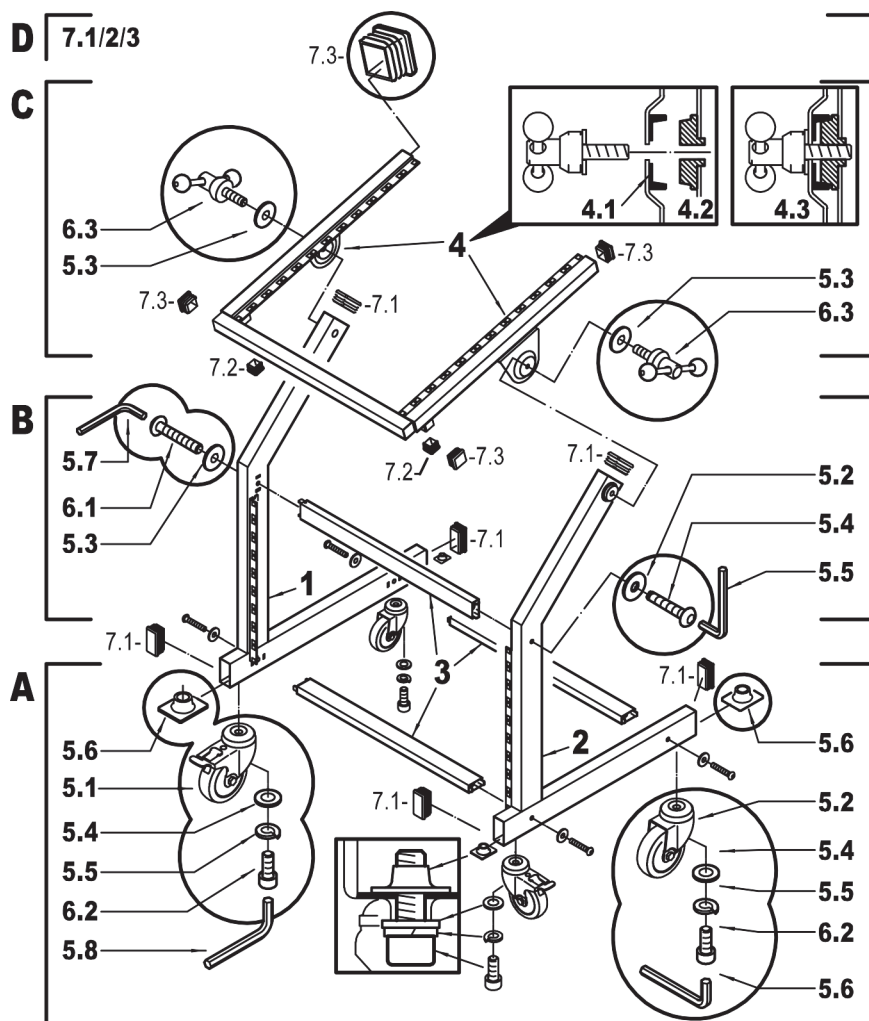

USAGE NOTES / FUNCTION E-I

E. DIMENSIONS

- External dimensions: W 570(660) x D 600 x H 910 mm
- Base frame front: 9 HE (400 mm)
- Upper section frame: 12 HE (535 mm)
- adjustable from 0° (=level/horizontal) to 45°

F. MOUNT THE DEVICES

- a. Important Information
- Only 19" devices with the corresponding distances between the holes (HE) fit
 - Included are: 32 rounded head screws **8.1** and cage nuts **8.2** (Re-order screws 03-05-531-25, nuts 03-08-370-00)
 - Affix each device with the proper screws
 - To avoid having to use and remove the cage nuts, we recommend that you make a plan for the positioning of the equipment in advance.
- b. Putting in the Devices
- The cage nuts **8.2** are clipped into the corresponding positions on the rack rail.
 - The front plate of the device is then affixed with 4 rounded head screws **8.1** to the rack rail

G. ADJUST THE FRAME

- The upper section frame can be variably adjusted from 0° to 45°.
- Prior to loosening the tommy screws **6.3**, hold onto the frame, particularly if loaded, to ensure that the frame does not tilt away.
- Loosen both tommy screws until the frame can gently be moved
- Select the desired position for the frame and tighten the rounded head screws **6.3**

H. CASTERS

- Four movable quality casters (2x **5.1**, 2x **5.2**) ensure that the rack-wagon can be comfortably and safely moved around the studio
- When the wagon is not being moved around we recommend that the caster brakes **5.1** be set.
- To do this press the pedals downwards until they click into place. The brake pedals can be adjusted using your foot.

E. DIMENSIONS

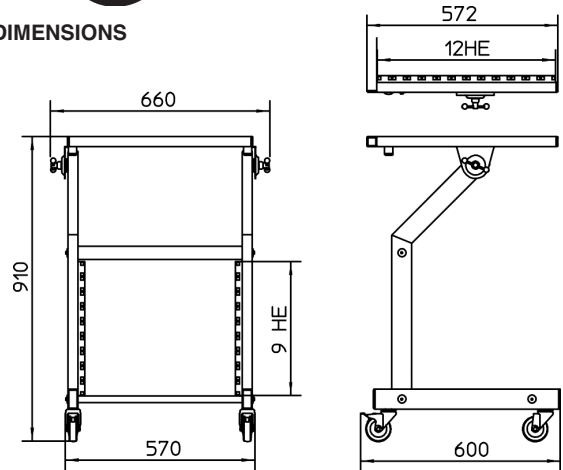

F. MOUNT THE DEVICES

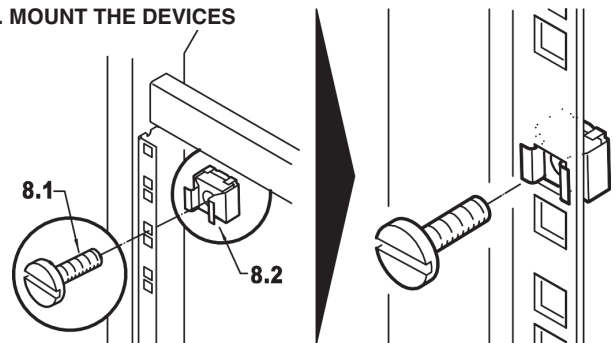

G. ADJUST THE FRAME

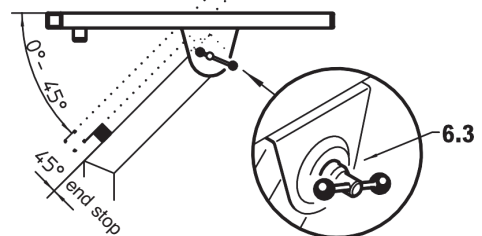

H. CASTERS

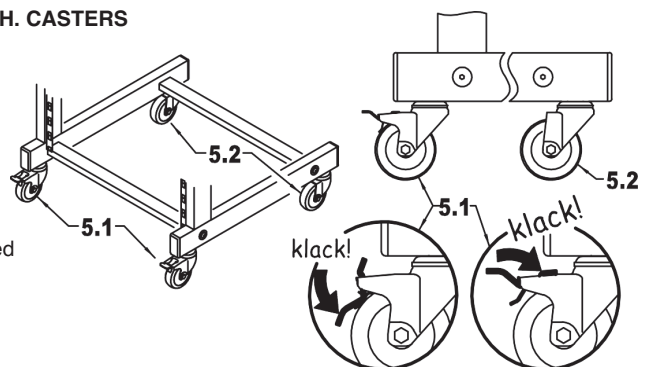

SAFETY NOTES

- Max load up to 50 kg
- exclusively for 19" equipment
- Ensure the screws are properly tightened
- The floor must be load bearing and even
- The fact that the upper section swivels, can result in the risk of pinching/wedging of fingers. Careful and attentive handling during setup, operation, and disassembly is indispensable
- If the product is damaged, it may not be used until it has been properly repaired

I. TRAY 42021 (OPTIONAL)

- The 42021 tray is not included with the 42020 rack wagon, it can be ordered as needed and has a capacity of an additional 9 HEs.
- Safety and assembly notes are listed in the 42021 setup instructions.
- The maximum load bearing weight of the rack wagon is 50 kg, this also applies with the use of the 42021 tray.

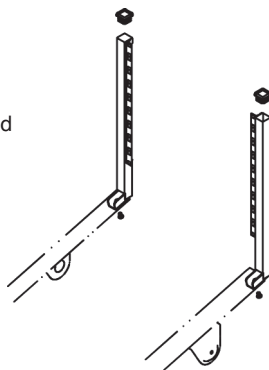

CHECK, MAINTENANCE, CLEANING

- In the event of workstation maintenance pay attention to possible risks (wedging, knocking over wagon)
- To ensure that the wagon does not roll away set the brakes
- To care for the product use a damp cloth and a non-abrasive cleaning agent

FAULT-FINDING (F) and REPAIR (R)

- | | |
|---|--|
| F: The wagon is not stable | B: Regularly check and tighten the screws 6 , if needed |
| F: The wagon rolls away | B: Check the completeness and braking function of the casters |
| F: The upper section frame moves | B: Check and tighten the tommy screws
B: Check the tapered locked bushings |
| F: The installed devices are not installed properly | B: Check the screws and cage nuts for: <ul style="list-style-type: none"> - completeness and if need be make appropriate changes - for function and movability, exchange if needed - check to see if it fits tightly, tighten if needed |

TECHNICAL DATA

Material	Tube, rack rails, plates: Steel, powder coating black Connecting elements: Steel galvanized Caps: PE, black
Load	max. 50 kg
Packaging	Box: 790 x 580 x 140 mm
Weight	13 kg